

7 特殊ねじタップ

全長	ねじ部の長さ	基準径の位置	シャンク径	シャンク四角部の幅	シャンク四角部の長さ
L	ℓ	ℓg	Ds	K	ℓk

JIS

- ① スパイラルタップ (止り穴用)
- ② スパイラルタップ (通り穴用)
- ③ ポイントタップ (通り穴用)
- ④ ハンドタップ
- ⑤ 超硬タップ
- ⑥ ロールタップ
- ⑦ 特殊ねじタップ
- ⑧ 管用タップ
- ⑨ ヘリカルカッタノブミタスビッドル
- ⑩ 簡易検査ツール 関連商品
- ⑪ ダイス
- ⑫ センタ穴ドリルノ
- ⑬ 精機類ノ 医療用手術具

S TAP

RLS-HT リリース用ハンドタップ

仕様特長



被加工材とタッピング速度

黄銅 Brass	黄銅鑄物 Brass castings
~1 (m/min)	~1 (m/min)



■カメラリリースの取付ねじ加工用タップです。

TYPE: 1

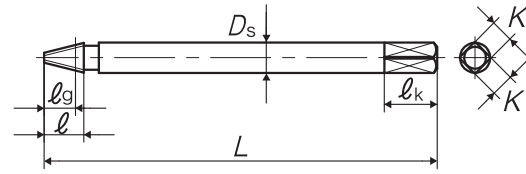

品区: 1A

呼び	商品コード	食付き	L (mm)	ℓ (mm)	ℓg (mm)	Ds (mm)	K (mm)	ℓk (mm)	溝数	TYPE	メーカー希望小売価格
カメラリリース用											
3.4 × 0.5 × 28°	TY3.4G0LEB	-	52	5.25	4.15	4	3	7	3	1	¥ 10,300*

■ねじ下穴径

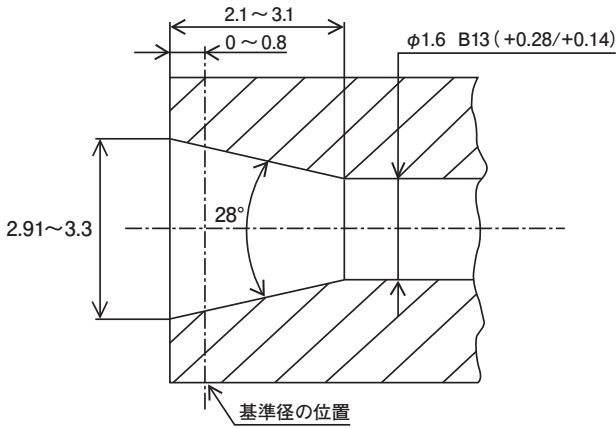

*=特定流通品(受注生産品)