

外径	厚さ	基準径の位置
D	T	lg

JIS

- ① スパイラルタップ (止り穴用)
- ② スパイラルタップ (通り穴用)
- ③ ポイントタップ (通り穴用)
- ④ ハンドタップ
- ⑤ 超硬タップ
- ⑥ ロールタップ
- ⑦ 特殊ねじタップ 簡易検査ツール
- ⑧ 管用タップ
- ⑨ ヘリカルカッタノ プレミアムレッドミル
- ⑩ **ダイス**
- ⑪ センタ穴ドリルノ
- ⑫ 精機類ノ 医療用手術具

S

D PT LH

管用テーパねじ用ソリッドダイス 左ねじ用



仕様特長



■ダイスの振れ精度を向上させたPTおねじの、左ねじ加工用のソリッドダイスです。

被加工材と加工速度

低炭素鋼 Low carbon steels 2.5~5 (m/min)	中炭素鋼 Medium carbon steels 2.5~5 (m/min)	鑄鉄 Cast irons 2.5~5 (m/min)	黄銅 Brass 2.5~5 (m/min)	黄銅鑄物 Brass castings 2.5~5 (m/min)	アルミ圧延材 Wrought aluminum 2.5~5 (m/min)	アルミ合金鑄物 Aluminum alloy castings 2.5~5 (m/min)
--	---	---	--	---	---	---

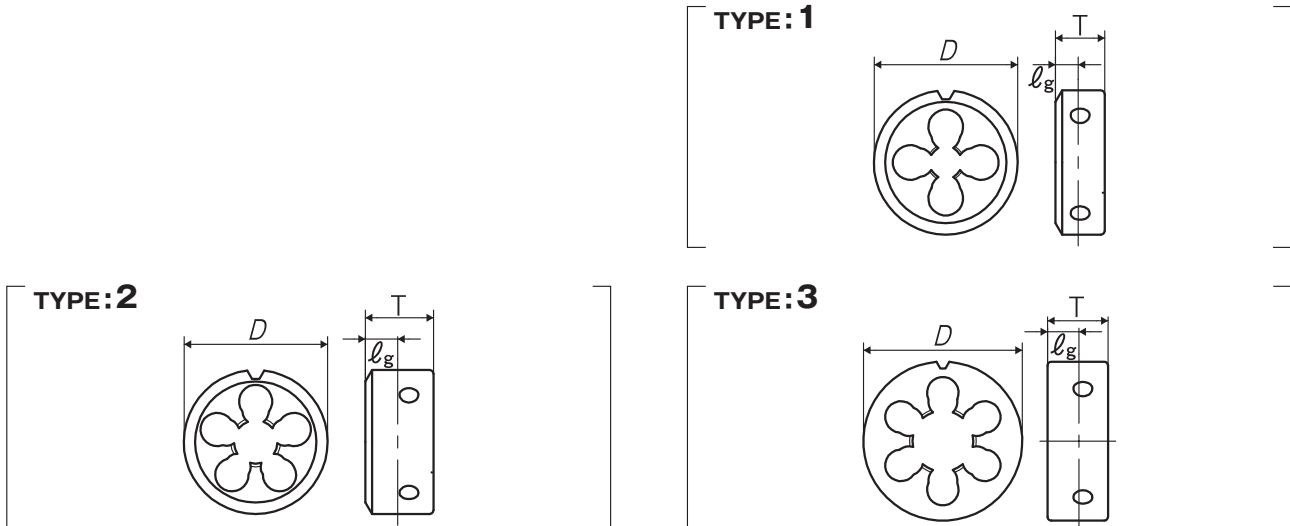

品区: 3G

呼び	商品コード	D (mm)	T (mm)	lg (mm)	切りくず穴数	TYPE	メーカー希望小売価格
管用テーパねじ用							
PT 1/8-28	GYJPT020NEBC	38	13	6	4	1	¥ 21,200*
PT 1/4-19	GYJPT040NEBC	38	18	8.5	5	2	¥ 21,200*
PT 3/8-19	GYMPT060NEBC	50	22	10	5	2	¥ 33,900*
PT 1/2-14	GYMPT080NEBC	50	22	12	6	2	¥ 33,900*
PT 3/4-14	GYRPT120NEBC	63	24	12.5	6	3	¥ 89,000*
PT 1 -11	GYUPT160NEBC	75	30	15	6	3	¥ 158,000*