

外径	厚さ	基準径の位置
D	T	lg

JIS

① スパイラルタップ  
(止り穴用)

② スパイラルタップ  
(通り穴用)

③ ポイントタップ  
(通り穴用)

④ ハンドタップ

⑤ 超硬タップ

⑥ ロールタップ

⑦ 特殊ねじタップ  
簡易検査ツール

⑧ 管用タップ

⑨ ヘリカルカッター  
プレミタスレッドミル

⑩ ダイス

⑪ センタ穴ドリル

⑫ 精機類  
医療用手術具

JIS



## D NPTF

アメリカドライシール管用テーパねじ用ソリッドダイス



### 仕様特長



■ダイスの振れ精度を向上させたアメリカドライシール管用テーパねじ加工用のソリッドダイスです。

### 被加工材と加工速度

低炭素鋼 Low carbon steels 2.5~5 (m/min)	中炭素鋼 Medium carbon steels 2.5~5 (m/min)	鑄鉄 Cast irons 2.5~5 (m/min)	黄銅 Brass 2.5~5 (m/min)	黄銅鑄物 Brass castings 2.5~5 (m/min)	アルミ圧延材 Wrought aluminum 2.5~5 (m/min)	アルミ合金鑄物 Aluminum alloy castings 2.5~5 (m/min)
---	--	--------------------------------------	---------------------------------	--	--	--

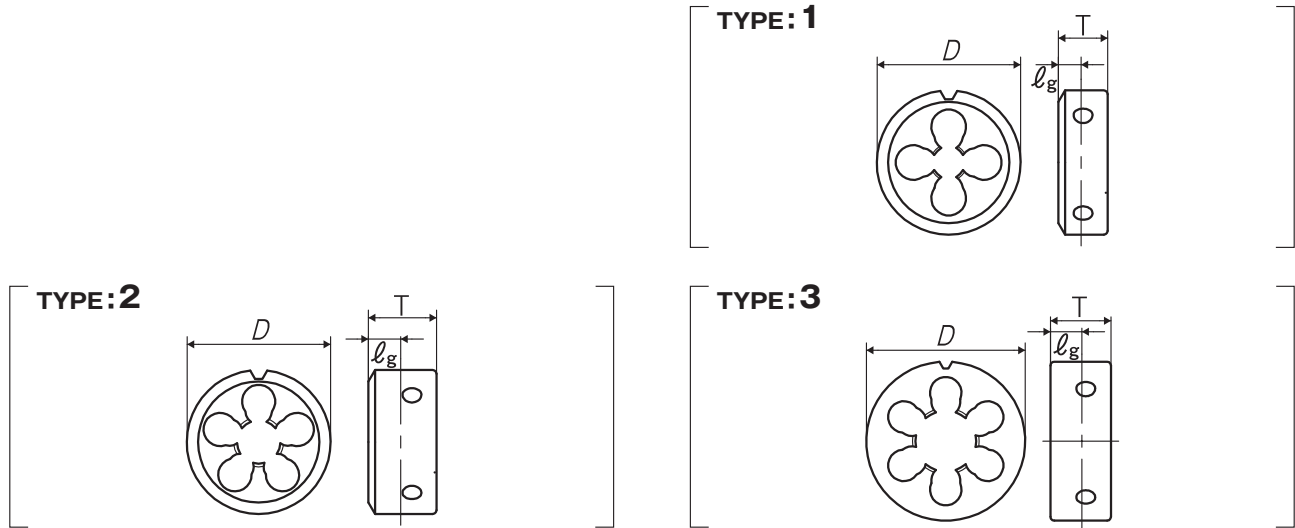

品区: 3G

呼び	商品コード	D (mm)	T (mm)	lg (mm)	切りくず穴数	TYPE	メーカー希望小売価格
アメリカドライシール管用テーパねじ用							
1/16-27 NPTF	TYJNF010NEBC	38	13	6	4	1	¥ 18,400*
1/8-27 NPTF	TYJNF020NEBC	38	13	6	4	1	¥ 18,400*
1/4-18 NPTF	TYJNF040NEBC	38	18	10	5	2	¥ 18,400*
3/8-18 NPTF	TYMNF060NEBC	50	22	10	5	2	¥ 29,700*
1/2-14 NPTF	TYMNF080NEBC	50	22	12	6	2	¥ 29,700*
3/4-14 NPTF	TYRNF120NEBC	63	24	12	6	3	¥ 78,200*
1 -11 1/2 NPTF	TYUNF160NEBC	75	30	15	6	3	¥ 140,000*
1 1/4-11 1/2 NPTF	TYUNF200NEBC	75	30	15.5	6	3	¥ 140,000*